

epoq

Dokumentationshandledning för reklamation

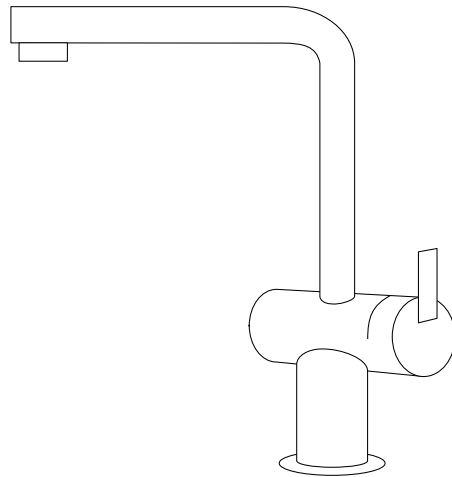

Blandare



Rekommenderat verktyg

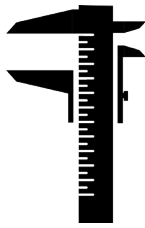

Skjutmått



Måttband

Det här verktyget används av följande anledning

- Tumstock jämförd med ett måttband har att göra med noggrannhet. Måttband har en resultatavvikelse på 0,2 mm per meter medan tumstocken har en avvikelse på upp till 1,4 mm per meter.
- Skjutmått har också att göra med noggrannhet då vi är beroende av att se den exakta skillnaden för att se om det är ett tillverkningsfel eller någon annan orsak till vad som uppfattas som fel, t.ex. fel som uppkommit under eller vid installation.

Godkända filformat

Bilder: JPG - JPEG - PNG

Video: MP4 - AVI - MOV

Text: PDF - DOC - DOCX - XLS - XLSX

Beskrivning av dokumentation som leder till snabbare handläggning av din reklamation

- Bilden av förpackningen/emballaget (fraktsedel) vid färgfel, fel storlek, fel produkt, saknade delar samt transportskador. (Se bild 1)
Vid transportskador ska bänkskivan inte installeras förrän reklamationen är godkänd, se leveransvillkoren du fick vid köpet eller ring vårt kundcenter på telefonnummer 0770 - 47 47 07.
- Om delar saknas i förpackningen, ringa in vad som saknas i bruksanvisningen (se bild 2)
- Översiktsbild på blandare (se bild 3)
- Video på minst 10 sekunder vid läckage eller oljud från blandaren som visar var läckan eller bruset uppstår (se bild 4)
- Video på minst 10 sekunder vid läckage där det visar hur fort eller hur mycket det droppar (vid långsamt rinnande dropp måste videon vara tillräckligt lång för att det går att se att det droppar) (se bild 5)
- Närbild av fel/skada (se bild 6)
- Kvitto där leveransdatum syns (se bild 7)
- Se exempel för bilderna vi behöver för att handlägga din reklamation snabbt och korrekt.

Bild exempel

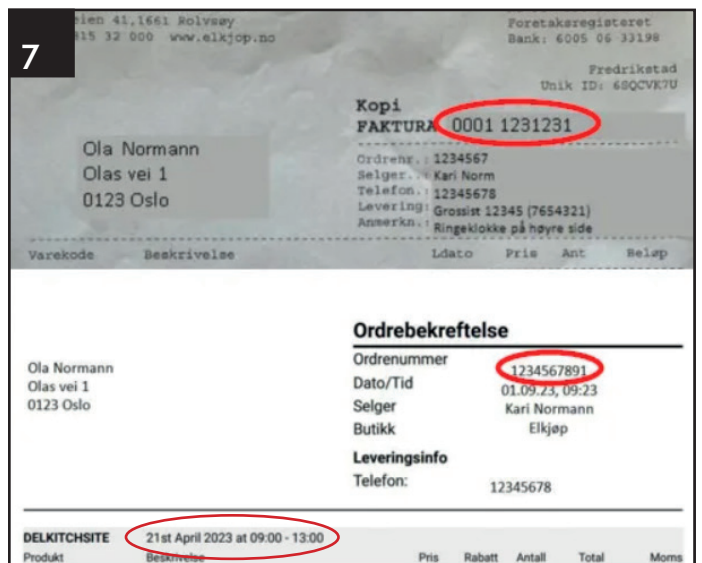
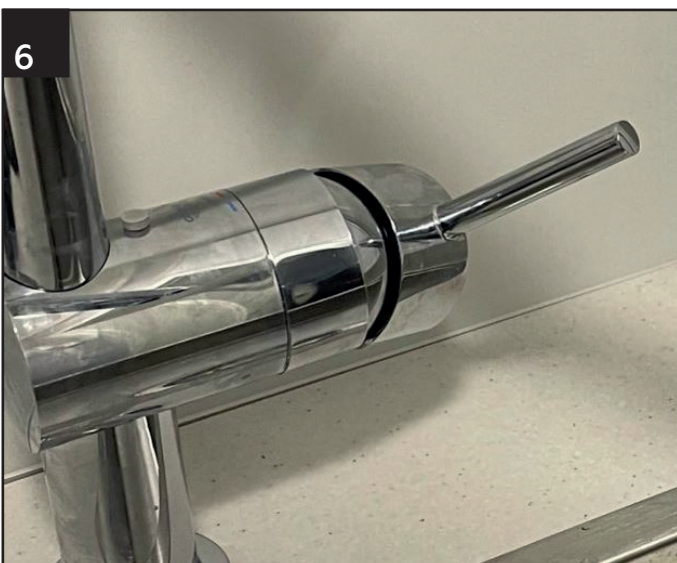
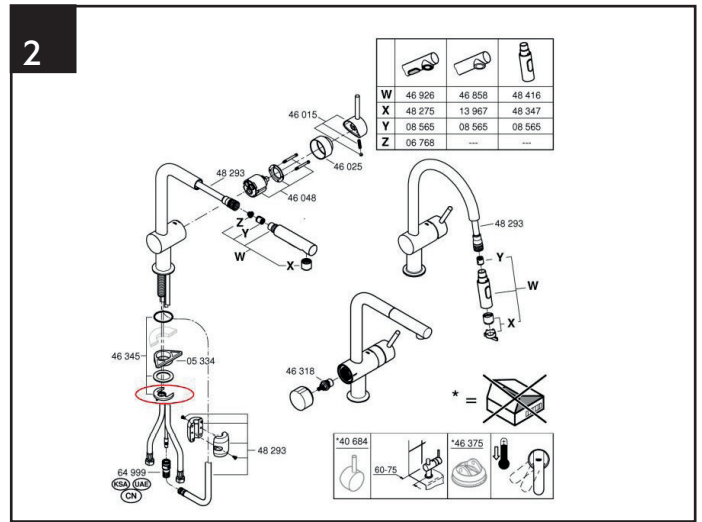

Vid bristende dokumentation kommer reklamationen att avvisas med en förklaring om vad som eventuellt saknas för att den ska kunna utvärderas, handläggningstiden och möjlig rättelse kommer då nödvändigtvis att ta lite längre tid. Om du känner dig osäker på något av kraven eller har andra frågor, är vårt kundcenter där för att hjälpa dig. Ett litet tips på vägen är att läsa hela underhållshandboken som följde med din produkt.

Med vänlig hälsning
Epoq