

epoq

Reklamaatioiden dokumentointiopas

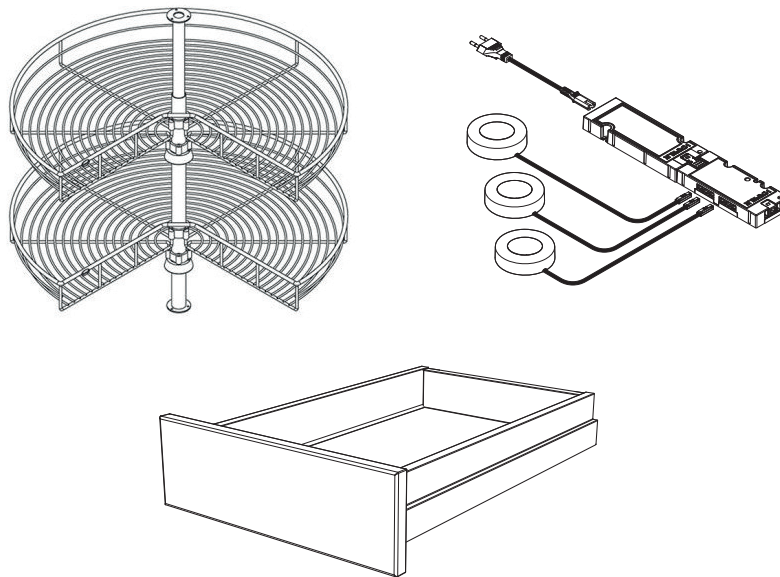

Muut tuotteet



Suosittelut työkalu



Rullamitta

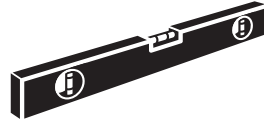

Vesivaak

Tätä työkalua käytetään seuraavasta syystä

- Rullamittan käyttöä suositellaan mieluummin kuin taittoviivaimen käyttöä tarkkuussyistä; rullamittaa käytettäessä poikkeamat tuotannossa ovat 0,2 mm/metri, kun taas taittoviivaimella ne ovat jopa 1,4 mm/metri.

Hyväksytyt tiedostomuotoja

Kuvia: JPG - JPEG - PNG

Video: MP4 - AVI - MOV

Teksti: PDF - DOC - DOCX - XLS - XLSX

Kuvaus dokumentaatiosta, joka mahdollistaa reklamaatiosi nopeamman käsittelyn

Saranat/laatikkomekanismit/varusteet

- Kaappia tai keittiötä esittävä yleiskuva, johon viallinen tuote on merkitty (ks. kuva 1)
- Tuotetta esittävä yleiskuva, johon pienet viat/vauriot on merkitty tarralapulla (ks. kuva 2)
- Lähikuva, jossa vika/vaurio on merkitty tarralapulla (ks. kuva 3)
- Video, jossa esitetään helojen/laatikoiden/saranojen avaamisessa/sulkemisessa tai ulosvetämisessä esiintyvät ongelmat (4)
- Kuitti tai muu ostotodistus (ks. kuva 9)

Valaistus

- Yleiskuva kaapistosta tai keittiöstä, jossa oleva viallinen tuote on merkitty (ks. kuva 1)
- Yleiskuva tuotteesta (ks. kuva 5)
- Lähikuva tuotteesta, jossa olevat viat/puutteet esitetty (ks. kuva 6)
- Video tuotteesta, jonka viat esitettynä (ks. kuva 7)
- Kuitti tai muu ostotodistus (ks. kuva 9)

Vetimet ja nupit

- Yleiskuva kaapistosta tai keittiöstä, jossa oleva viallinen tuote on merkitty (ks. kuva 1)
- Lähikuva, johon vika/vaurio on merkitty tarralapulla (ks. kuva 8)
- Kuitti tai muu ostotodistus (ks. kuva 9)
- Katso seuraavalta sivulta, millaisia kuvia tarvitsemme käsitelläksemme reklamaatiosi nopeasti ja tarkasti.

Kuva esimerkkejä

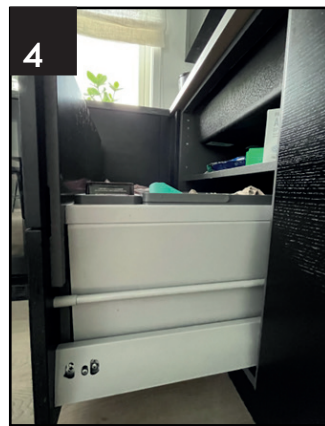

9

Kopi
FAKTURA 0001 1231231

Ola Normann
Olas vei 1
0123 Oslo

Ordre nr.: 1234567
Selger: Kari Norm
Telefon: 12345678
Levering: Grossist 12345 (7654321)
Anmerkn.: Ringeklokke på høyre side

Varekode	Beskrivelse	Ldato	Pris	Ant	Beløp
----------	-------------	-------	------	-----	-------

Ordrebekreftelse

Ola Normann
Olas vei 1
0123 Oslo

Ordrenummer: **1234567891**
Dato/Tid: 01.09.23, 09:23
Selger: Kari Normann
Butikk: Elkjøp

Leveringsinfo
Telefon: 12345678

Mikäli dokumentaatio on puutteellinen, reklamaatio tulee hylätyksi ja saat ohjeistuksen siitä, mitä arvioinnin tekemiseksi tarvitaan. Käsittelyaika ja mahdollinen korjaus kestävät tällöin väistämättä jonkin verran pidempään. Jos olet epävarma joistakin vaatimuksista tai jos sinulla on muuta kysyttävää, asiakaspalveluhenkilökuntamme auttaa sinua mielellään. Suosittelemme perehtymään perusteellisesti tuotteen mukana tulleeseen huolto-oppaaseen.

Ystävällisin terveisin
Epoq

<https://www.gigantti.fi/asiakaspalvelu/epoq-reklamaatiot-autamme-sinua-ratkaisemaan-ongelmat>